

注意
 当図面には、秘密情報など法的に守られた
 情報を含んでいる場合があります。
 当図面を用いての試作・量産品の製作、並びに
 第三者への内容・情報の開示等を禁止します。
 株式会社 ヨシタケ

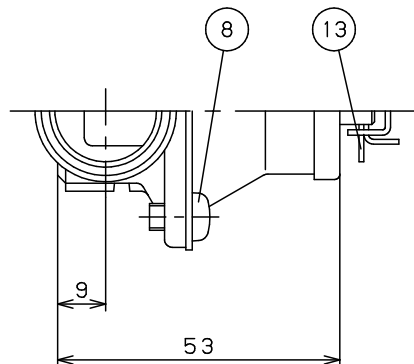

仕様

吹き始め圧力：95 \pm ₈⁴ kPa { 0.95 \pm _{0.06}^{0.04} kgf/cm²G }
 吹き止り圧力：87 kPa { 0.87 kgf/cm²G }以上
 最高使用温度：100 ℃

| | | | | | |
|-----|-----------------|--------------------|-----------|--------|------|
| 14 | Label | Polyester | ラベル | ポリエステル | 1 |
| 13 | Split Pin | Stainless Steel | 割りピン | SUS | 1 |
| 12 | Lever | Stainless Steel | レバー | SUS430 | 1 |
| 11 | Cap | Stainless Steel | キャップ | SUS430 | 1 |
| 10 | Adjusting Screw | Brass | 調節ねじ | C3604 | 1 |
| 9 | Spring | Piano Wire | 調節ばね | SWP | 1 |
| 8 | Set Screw | Carbon Steel | 十字穴付なべ小ねじ | S12C | 4 |
| 7 | Bonnet | Carbon Steel Sheet | ばねカバー | SPC | 1 |
| 6 | Spring Plate | Carbon Steel Sheet | ばね受 | SPC | 1 |
| 5 | Spindle | Brass | 弁棒 | C3604 | 1 |
| 4 | Washer | Brass | ダイヤフラム押え | C3602 | 1 |
| 3 | Diaphragm Shell | Carbon Steel Sheet | ダイヤフラム受 | SPC | 1 |
| 2 | Diaphragm | FKM | ダイヤフラム | FKM | 1 |
| 1 | Body | Bronze | 弁箱 | CAC406 | 1 |
| No. | Name of Parts | Material | 部品名 | 材質 | Q.TY |

TYPE AL-52F-95 RELIEF VALVE
 温水機器用逃し弁

| | |
|-------------|---------------|
| Approval | T. Shinjo |
| Check | K. Takenaka |
| Drawing | S. Harita |
| Drawing No. | Y-110-5501-8A |
| Date | 16 MAR.2017 |

Yoshitake
 No.