

注意

当図面には、秘密情報など法的に守られた情報を含んでいる場合があります。当図面を用いての試作・量産品の製作、並びに第三者への内容・情報の開示等を禁止します。
株式会社 ヨシタケ

No.	Name of Parts	Material	部品名	材質	Q. TY
33	O Ring	NBR	Oリング	NBR	1
31	Plate	Stainless Steel	矢印プレート	SUS304	1
30	Name Plate	Stainless Steel	銘板	SUS304	1
29	Bolt	Carbon Steel	六角ボルト	SCM435	6
28	Bolt	Stainless Steel	六角ボルト	SUS	2
27	O Ring	NBR	Oリング	NBR	2
26	Air Vent	Stainless Steel	空気抜弁	SUS304	2
25	Conductor Pipe	Stainless Steel	検出管	SUS304	1
24	O Ring	NBR	Oリング	NBR	1
23	O Ring	NBR	Oリング	NBR	1
22	O Ring	NBR	Oリング	NBR	1
21	O Ring	NBR	Oリング	NBR	1
20	O Ring	NBR	Oリング	NBR	1
19	U Nut	Stainless Steel	Uナット	SUS	1
18	Disc Spring	Stainless Steel	皿ばね	SUS	1
17	U Nut	Stainless Steel	Uナット	SUS	1
16	Lock Nut	Rolled Steel	ロックナット	SS400	1
15	Adjusting Screw	Rolled Steel	調節ねじ	SS400	1
14	Spring	Piano Wire or Alloy Steel	調節ばね	SWP or SWOSM or SWOSC	1
13	Spring Plate	Carbon Steel or Cast Iron	上部ばね受	SPCD or FC200	1
12	Spring Plate	Cast Iron	下部ばね受	FC200	1
11	Diaphragm	NBR	ダイヤフラム	NBR	1
10	Washer of Disc	Stainless Steel	ディスク押え	SUS304	1
9	Valve	NBR	弁体	NBR	1
8	Valve Seat	Stainless Steel	弁座	SUS304	1
7	Valve Cover	Stainless Steel	弁体カバー	SUS304	1
6	Spindle	Stainless Steel	弁棒	SUS303 or SUS304	1
5	Retainer Guide	Cast Stainless Steel	リティナーガイド	SCS13	1
4	Retainer	Stainless Steel	リティナー	SUS304	1
3	Cap	Stainless Steel	下部キャップ	SUS304	1
2	Spring Chamber	Cast Iron	保護筒	FC200	1
1	Body	Cast Stainless Steel	本体	SCS13	1

Size	L	H	H ₁	A	Flange JIS 10K FF					Weight (kg)
					d	D	t	C	n-h	
15A	145	310	57	130	15	95	16	70	4-15	10.6
20A	150	310	57	130	20	100	18	75	4-15	10.6
25A	150	333	67	130	25	125	18	90	4-19	13.0
32A	195	397	76	175	32	135	20	100	4-19	22.5
40A	195	397	76	175	40	140	20	105	4-19	22.5
50A	195	415	81	175	50	155	20	120	4-19	25.0

※フランジ厚みは規格より厚くなっております。

※Thickness of Flange is thicker than standard type.

Specification	
Fluid	
Inlet Press.	MPa
Reduced Press.	MPa
Temp.	℃
Flow Rate	

TYPE GD-20 PRESSURE REDUCING VALVE

減圧弁

Approval	H. Kimura
Check	M. Murata
Drawing	S. Kato
Drawing No.	Y-315-4005-6B
Date	5 FEB. 2019



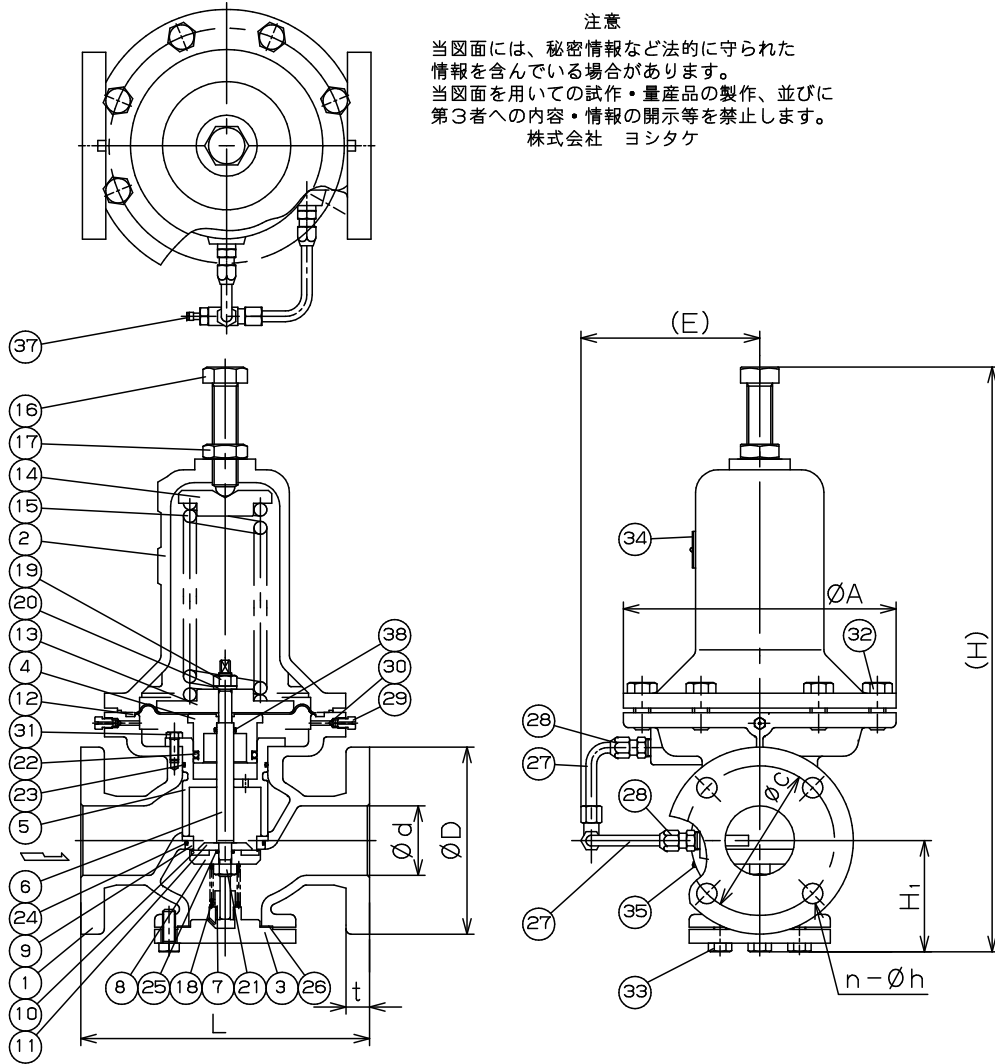

注意
 当図面には、秘密情報など法的に守られた
 情報を含んでいる場合があります。
 当図面を用いての試作・量産品の製作、並びに
 第三者への内容・情報の開示等を禁止します。
 株式会社 ヨシタケ

No.	Name of Parts	Material	部品名	材質	Q.TY
38	O Ring	NBR	Oリング	NBR	1
37	Needle Valve	-----	ニードルバルブ	-----	1
35	Plate	Stainless Steel	矢印プレート	SUS304	1
34	Name Plate	Stainless Steel	銘板	SUS304	1
33	Bolt	Carbon Steel	六角ボルト	SCM435	6or8
32	Bolt	Carbon Steel	六角ボルト	SCM435	8
31	Bolt	Stainless Steel	六角ボルト	SUS	3
30	O Ring	NBR	Oリング	NBR	2
29	Air Vent	Stainless Steel	空気抜弁	SUS304	2
28	Joint	Stainless Steel	継手	SUS	2
27	Conductor Pipe	Stainless Steel	検出管	SUS	2
26	Cover Gasket	Non-Asbestos	カバーガスケット	Non-Asbestos	1
25	O Ring	NBR	Oリング	NBR	1
24	O Ring	NBR	Oリング	NBR	1
23	O Ring	NBR	Oリング	NBR	1
22	O Ring	NBR	Oリング	NBR	1
21	U Nut	Stainless Steel	Uナット	SUS	1
20	Disc Spring	Stainless Steel	皿ばね	SUS	1
19	U Nut	Stainless Steel	Uナット	SUS	1
18	Spring	Stainless Steel	ばね	SUS304	1
17	Lock Nut	Rolled Steel	ロックナット	SS400	1
16	Adjusting Screw	Rolled Steel	調節ねじ	SS400	1
15	Spring	Alloy Steel or Spring Steel	調節ばね	SWOSM or SUP	1
14	Spring Plate	Cast Iron	上部ばね受	FC200	1
13	Spring Plate	Cast Iron	下部ばね受	FC200	1
12	Diaphragm	NBR	ダイヤフラム	NBR	1
11	Washer of Disc	Stainless Steel	ディスク押え	SUS304	1
10	Valve	NBR	弁体	NBR	1
9	Valve Seat	Stainless Steel	弁座	SUS304	1
8	Valve Cover	Stainless Steel	弁体カバー	SUS304	1
7	Spindle Guide	Stainless Steel	弁棒ガイド	SUS304	1
6	Spindle	Stainless Steel	弁棒	SUS303 or SUS304	1
5	Retainer Guide	Cast Stainless Steel	リティナーガイド	SCS13	1
4	Retainer	Stainless Steel	リティナー	SUS304	1
3	Cover	Stainless Steel	下部カバー	SUS304	1
2	Spring Chamber	Cast Iron	保護筒	FC200	1
1	Body	Cast Stainless Steel	本体	SCS13	1
No.	Name of Parts	Material	部品名	材質	Q.TY

Size	L	H	H ₁	A	E	Flange JIS 10K FF					Weight (kg)
						d	D	C	t	n-h	
65A	270	550	105	255	166.5	65	175	140	22	4-19	40.0
80A	270	577	120	255	176.5	80	185	150	22	8-19	43.7
100A	308	637	135	295	194.5	100	210	175	24	8-19	70.0

※フランジ厚みは規格より厚くなっております。
 ※Thickness of Flange is thicker than standard type.

Specification	
Fluid	
Inlet Press.	MPa
Reduced Press.	MPa
Temp.	℃
Flow Rate	

TYPE GD-20 PRESSURE REDUCING VALVE
 減圧弁

Approval	H. Iwamoto
Check	K. Takenaka
Drawing	S. Harita
Drawing No.	Y-315-4005-7B
Date	18 AUG.2017