

|     |                 |                        |           |               |       |
|-----|-----------------|------------------------|-----------|---------------|-------|
| 30  | Label           | Polyester              | ラベル       | ポリエステル        | 1     |
| 29  | Cap             | POM                    | キャップ      | POM           | 1     |
| 28  | Spring          | Stainless Steel        | 負圧作動弁ばね   | SUS304        | 1     |
| 27  | Breaker Valve   | Stainless Steel        | 負圧作動弁     | SUS304        | 1     |
| 26  | O-Ring          | NBR                    | Oリング      | NBR           | 1     |
| 25  | O-Ring          | NBR                    | Oリング      | NBR           | 1     |
| 24  | Strainer Cap    | Brass                  | ストレーナキャップ | C3771         | 1     |
| 23  | Push Nut        | Stainless Steel        | プッシュナット   | SUS           | 1     |
| 22  | Spring          | Stainless Steel        | 逆止め弁ばね    | SUS304        | 1     |
| 21  | O-Ring          | NBR                    | Oリング      | NBR           | 1     |
| 20  | Strainer        | Stainless Steel & POM  | ストレーナ     | SUS304 & POM  | 1     |
| 19  | Disc            | NBR                    | 逆止め弁      | NBR           | 1     |
| 18  | Holder          | POM                    | 逆止め弁受け    | POM           | 1     |
| 17  | Adjusting Screw | Brass                  | 調節ねじ      | C3604         | 1     |
| 16  | Spring Plate    | Carbon Steel           | ばね受け      | SPC           | 1     |
| 15  | Spring          | Piano Wire             | 調節ばね      | SWP           | 1     |
| 14  | Set Screw       | Steel                  | 十字穴付なべしねじ | Steel         | 6     |
| 13  | Spring Cover    | Carbon Steel           | ばねカバー     | SPC           | 1     |
| 12  | O-Ring          | NBR                    | Oリング      | NBR           | 1     |
| 11  | Valve Cap       | Brass                  | 弁体キャップ    | C3604         | 1     |
| 10  | Nut             | Brass                  | 六角ナット     | C3604         | 1     |
| 9   | Washer          | Stainless Steel        | ワッシャー     | SUS           | 1     |
| 8   | Disc            | EPDM & Stainless Steel | 弁体        | EPDM & SUS304 | 1     |
| 7   | Nut             | Carbon Steel           | 六角ナット     | SWCH          | 1     |
| 6   | Washer          | Carbon Steel           | ワッシャー     | SPC           | 1     |
| 5   | Diaphragm Shell | Carbon Steel           | ダイヤフラムシェル | SPC           | 1     |
| 4   | Diaphragm       | EPDM                   | ダイヤフラム    | EPDM          | 1     |
| 3   | O-Ring          | NBR                    | Oリング      | NBR           | 1     |
| 2   | Spindle         | Brass                  | 弁棒        | C3531         | 1     |
| 1   | Body            | Bronze                 | 弁箱        | CAC406        | 1     |
| No. | Name of Parts   | Material               | 部品名       | 材質            | Q. TY |

### 仕様

|   |                    |
|---|--------------------|
| 適用流体                                      | : 冷・温水             |
| 一次側圧力                                     | : 100 ~ 750 kPa    |
| 設定圧力                                      | : 80 ±6 kPa        |
| ※開放流量                                     | : 30L/min以上        |
| 適用温度                                      | : 0~60 °C (凍結は不可。) |
| 圧力特性                                      | : 設定圧力の許容差以内       |
| 耐圧 (水圧)                                   | : 1.75 MPa         |
| ストレーナ                                     | : 60メッシュ           |
| ※開放流量とは、一次側圧力を100kPaに保持し、二次側を開放したときの流量です。 |                    |

TYPE GD-56-80 HOME BOILER  
REGULATOR

### 水道用減圧弁

|             |               |
|-------------|---------------|
| Approval    | T. Shinjo     |
| Check       | K. Takenaka   |
| Drawing     | S. Harita     |
| Drawing No. | Y-242-4501-6B |
| Date        | 29 JUN. 2017  |

**Yoshitake**  
INC.

注意  
当図面には、秘密情報など法的に守られた  
情報を含んでいる場合があります。  
当図面を用いての試作・量産品の製作、並びに  
第三者への内容・情報の開示等を禁止します。  
株式会社 ヨシタケ



注意

当図面には、秘密情報など法的に守られた  
 情報を含んでいる場合があります。  
 当図面を用いての試作・量産品の製作、並びに  
 第三者への内容・情報の開示等を禁止します。  
 株式会社 ヨシタケ

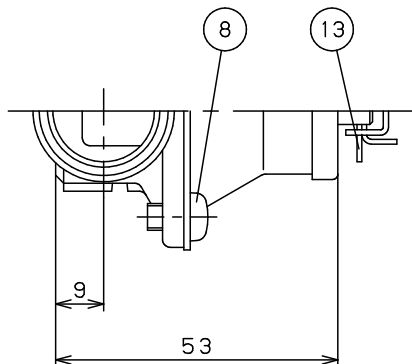
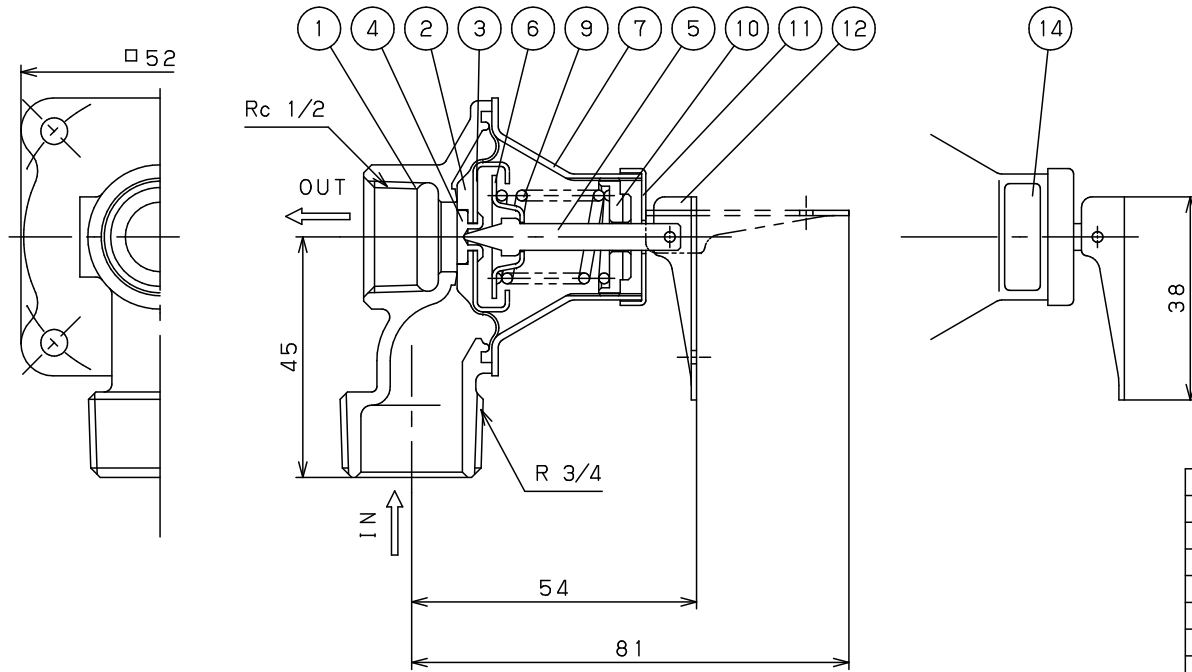

| 14  | Label           | Polyester          | ラベル       | ポリエステル | 1    |
|-----|-----------------|--------------------|-----------|--------|------|
| 13  | Split Pin       | Stainless Steel    | 割りピン      | SUS    | 1    |
| 12  | Lever           | Stainless Steel    | レバー       | SUS430 | 1    |
| 11  | Cap             | Stainless Steel    | キャップ      | SUS430 | 1    |
| 10  | Adjusting Screw | Brass              | 調節ねじ      | C3604  | 1    |
| 9   | Spring          | Piano Wire         | 調節ばね      | SWP    | 1    |
| 8   | Set Screw       | Carbon Steel       | 十字穴付なべ小ねじ | S12C   | 4    |
| 7   | Bonnet          | Carbon Steel Sheet | ばねカバー     | SPC    | 1    |
| 6   | Spring Plate    | Carbon Steel Sheet | ばね受       | SPC    | 1    |
| 5   | Spindle         | Brass              | 弁棒        | C3604  | 1    |
| 4   | Washer          | Brass              | ダイヤフラム押え  | C3602  | 1    |
| 3   | Diaphragm Shell | Carbon Steel Sheet | ダイヤフラム受   | SPC    | 1    |
| 2   | Diaphragm       | FKM                | ダイヤフラム    | FKM    | 1    |
| 1   | Body            | Bronze             | 弁箱        | CAC406 | 1    |
| No. | Name of Parts   | Material           | 部品名       | 材質     | Q.TY |

仕様

吹き始め圧力：95  $\pm$ <sub>8</sub><sup>+4</sup> kPa { 0.95  $\pm$ <sub>0.06</sub><sup>+0.04</sup> kgf/cm<sup>2</sup>G }

吹き止り圧力：87 kPa { 0.87 kgf/cm<sup>2</sup>G }以上

最高使用温度：100 ℃

TYPE AL-52F-95 RELIEF VALVE  
 温水機器用逃し弁

|             |               |
|-------------|---------------|
| Approval    | T. Shinjo     |
| Check       | K. Takenaka   |
| Drawing     | S. Harita     |
| Drawing No. | Y-110-5501-8A |
| Date        | 16 MAR.2017   |

**Yoshitake**  
 No.