

型番	寸法	A	B	C	E	F	G	H	I	J	K	L	M	N
B-75UV-M, UV-M-A		152	74	81	48	7	12	154	7	179	147	36	134	31
B-100UV-M, UV-M-A		152	97	81	47	7	12	154	7	179	147	25	134	31
B-125UV-M, UV-M-A		197	122	124	61	7	12	212	12	234	200	39	186	32
B-150UV-M, UV-M-A		197	145	124	56	7	12	212	12	234	200	28	186	32

部番	部品名	材質	表面処理	数量	備考
1	フード	SUS304 No. 4 0.5t		1	125・150φ0.6t
2	ルーバー	SUS304 No. 4 0.5t		1	
3	本体	SUS304 2B 0.5t		1	
4	防虫網	SUS304		1	UV-M-A/ミ

5					作成日付 DATE 2013年12月5日
4					表面処理 FINISH 7ケル電鍍塗装 (ホー-7ケル電鍍塗装+シリ-エステル塗装)
3					材質 MATERIAL 別記
2					品名 TITLE
1	塗装仕様変更	2019/05/09	F. T. T. K		mm
	記	事	年月日	担当承認	尺度 SCALE
	承認APPA	検図CHECK	製図DRAWN	設計DESIGN	NTS
					SIZE
					A4

I, H		I, H		T, K		T, K		B-UV-M・UV-M-A		図番 DRAWING NO. K-13L05120201-A	
バクマ工業株式会社											

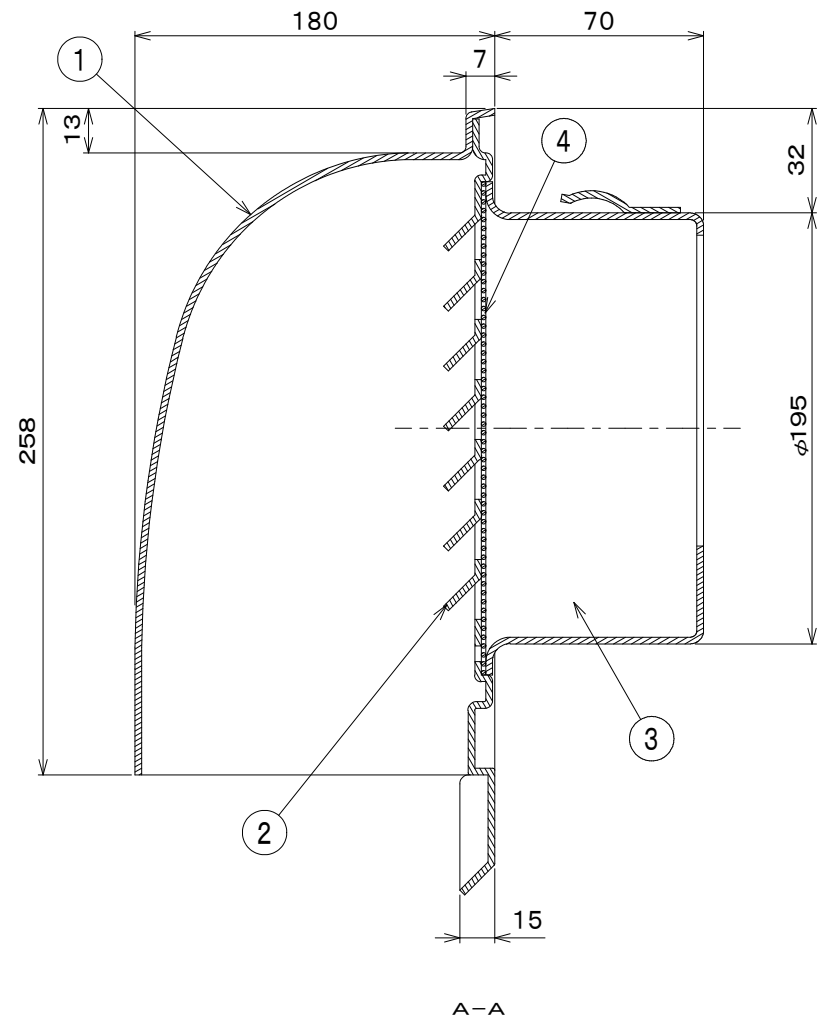
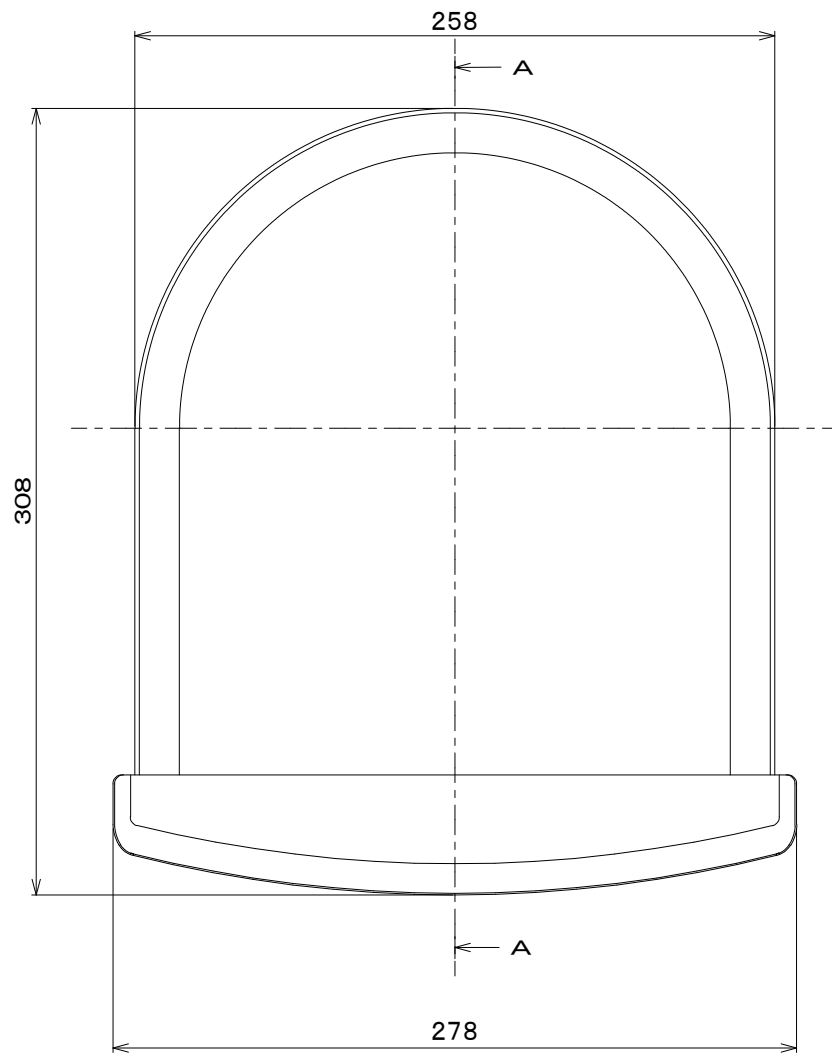

部番	名称	材質	仕上	数量	備考
1	フード	SUS 304 2B 0.8t		1	電解研磨
2	ルーバー	SUS 304 2B 0.6t		1	
3	本体	SUS 304 2B 0.5t		1	
4	網	SUS 304 φ0.23-16M		1	UV-M-A/ミ
表面処理 アクリル電着塗装 (カラータイプ: アクリル電着塗装+ポリエステル粉体塗装)					
日付	2019年 5月 9日		品名	U型フード付換気口 B-200UV-M, UV-M-A	
承認	検図 製図 設計				
I, H		I, H T, K T, K			
尺度	NTS		バクマ工業株式会社		